

TOOLFLEX® KN Metallbalgkupplungen

Konusnaben für hohe Reibschlussmomente

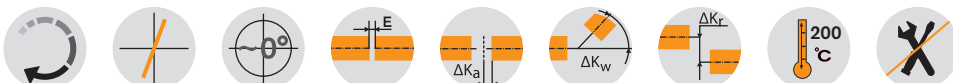

Piktogrammlegende ist auf dem Klapper am Umschlag zu finden



TOOLFLEX® Bauart S-KN Nabenwerkstoff Stahl/Balg Edelstahl																	
Größe	Drehmoment Balg $T_{KN}^{1)}$ [Nm]	Max. Drehzahl n [min^{-1}]	Abmessungen [mm]														Gewicht ⁵⁾ [kg]
			Fertigbohrung		L	Lges.	$l_1; l_2$	DH	D ₁	D ₂	Spannschrauben			Abdrückgewinde			
			min. d	max. d	4-wellig ²⁾	4-wellig ²⁾					M	T_A [Nm]	Anzahl z	M ₁	Anzahl z	$T_{A1}^{4)}$ [Nm]	
30	35	15280	12	22	48	54	22	50	43	47	M4	2,9	12	M4	6	1,2	0,4
38	65	12600	12	28	56	63	26	60,5	52	56	M5	6	12	M5	6	1,4	0,7
42	95	11580	14	35	64	71	29	66	60	63	M5	6	12	M5	6	1,4	0,8
45	170	9300	15	40	74,5	82,5	34	82	68	77	M6	14	12	M6	6	3	1,5
55 ³⁾	340	7870	15	56	95,5	106	40	97	95	95	M8	35	12	M8	6	6	2,5

¹⁾ Auslegungen Seite 18 ff.

²⁾ Bauart S = 4-wellig

³⁾ Nabe aus Stahl mit Balg verschweißt

⁴⁾ Nach Montage der Spannschrauben (M) Abdrückgewinde (M₁) mit dem vorgesehenen Moment T_{A1} anziehen

⁵⁾ Angaben beziehen sich auf die gesamte Kupplung mit max. Bohrung

TOOLFLEX® Bauart M-KN Nabenwerkstoff Stahl/Balg Edelstahl																	
Größe	Drehmoment Balg $T_{KN}^{1)}$ [Nm]	Max. Drehzahl n [min^{-1}]	Abmessungen [mm]														Gewicht ⁵⁾ [kg]
			Fertigbohrung		L	Lges.	$l_1; l_2$	DH	D ₁	D ₂	Spannschrauben			Abdrückgewinde			
			min. d	max. d	6-wellig ²⁾	6-wellig ²⁾					M	T_A [Nm]	Anzahl z	M ₁	Anzahl z	$T_{A1}^{4)}$ [Nm]	
30	35	15280	12	22	57	63	22	50	43	47	M4	2,9	12	M4	6	1,2	0,4
38	65	12600	12	28	68	75	26	60,5	52	56	M5	6	12	M5	6	1,4	0,7
42	95	11580	14	35	75	82	29	66	60	63	M5	6	12	M5	6	1,4	0,8
45	170	9300	15	40	91	99	34	82	68	77	M6	14	12	M6	6	3	1,5
55 ³⁾	340	7870	15	56	109	120	40	97	95	95	M8	35	12	M8	6	6	2,5

¹⁾ Auslegungen Seite 18 ff.

²⁾ Bauart M = 6-wellig

³⁾ Nabe aus Stahl mit Balg verschweißt

⁴⁾ Nach Montage der Spannschrauben (M) Abdrückgewinde (M₁) mit dem vorgesehenen Moment T_{A1} anziehen

⁵⁾ Angaben beziehen sich auf die gesamte Kupplung mit max. Bohrung

Überprüfung der Welle-Nabe-Verbindung: Reibschlussmomente für Nabenausführung 6.5																		
Größe	Ø14	Ø15	Ø16	Ø19	Ø20	Ø24	Ø25	Ø28	Ø30	Ø32	Ø35	Ø38	Ø40	Ø42	Ø45	Ø48	Ø50	Ø55
30	50	58	66	71	79													
38		81	92	130	103	149	161	202										
42				105	117	168	131	164	189	215	257							
45					230	332	230	288	331	376	451	531	589					
55 ⁴⁾							483	606	696	792	585	690	764	843	967	1101	1194	1445

Bestell- beispiel:	TOOLFLEX® 38 S-KN	Ø15	Ø22
	Kupplungsgröße/-bauart	Fertigbohrung	Fertigbohrung

TOOLFLEX® S-KN

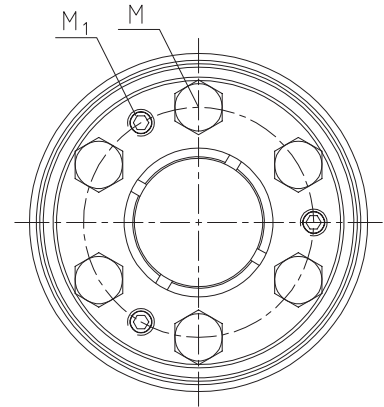
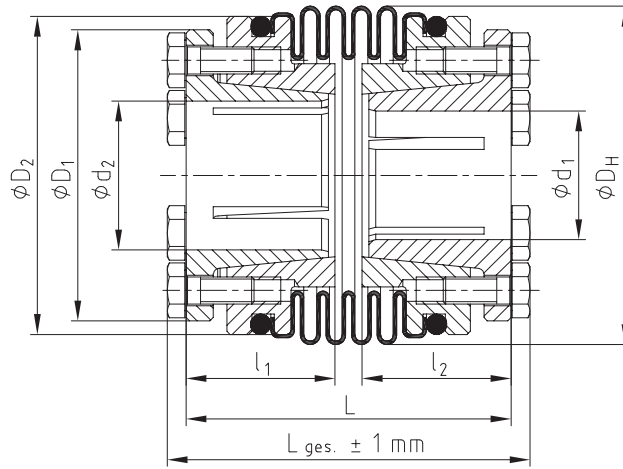

TOOLFLEX® M-KN

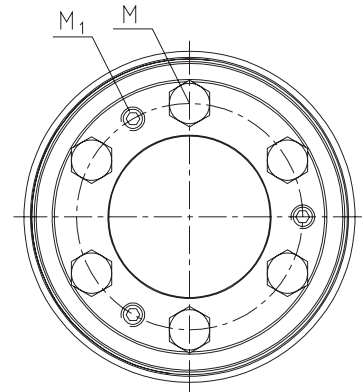
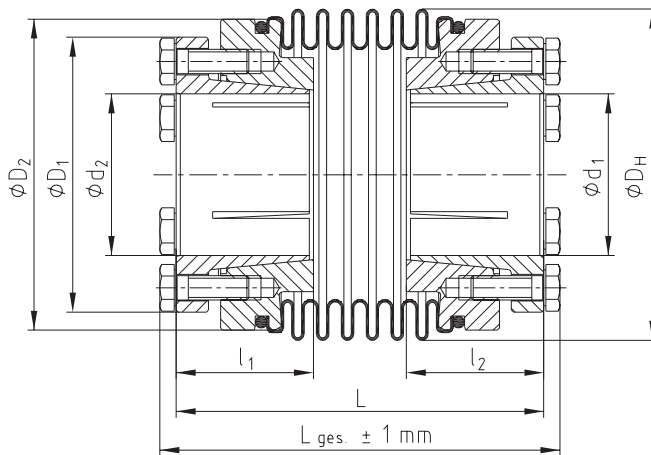

Weitere Bauarten:

TOOLFLEX® KN für FANUC-Motoren

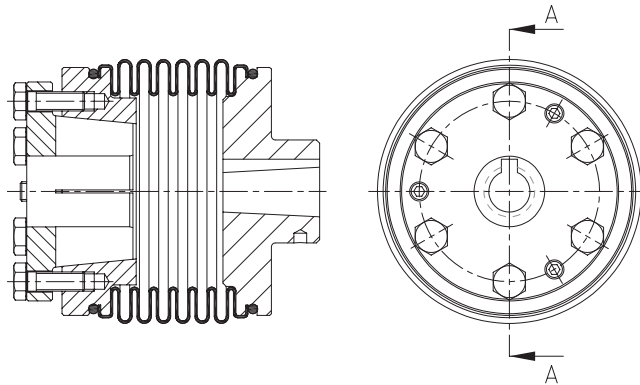

Nabenausführungen

Ausf. 6.5

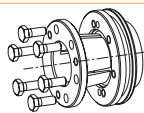

Konusnabe KN

ROTEX® GS

TOOLFLEX®

RADEX®-NC

COUNTEX®

Spielfreie
Servokupplungen