

TK1/2"K13

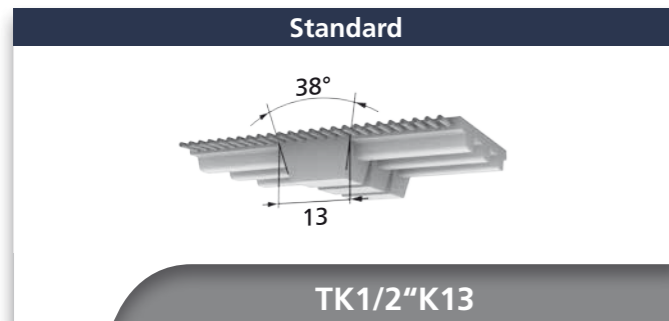

TK1/2"K13

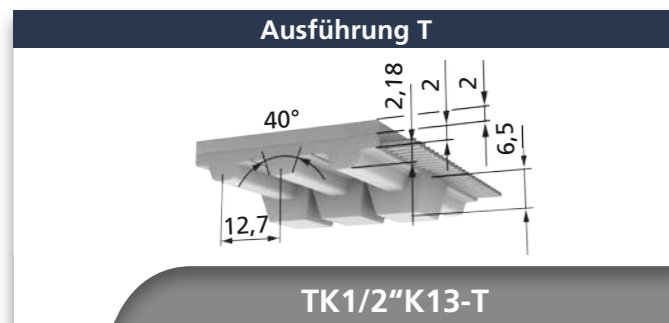

TK1/2"K13-T

Riemenbreiten b [mm] (Zwischenbreiten auf Anfrage)			
38,1	50,8	76,2	101,6

TK1/2"K13 (M/V)	Lieferbare Längen und Ausführungen
Standardlieferlänge (M)	50 oder 100 m - Rolle
Zuschnitte / Längen > 100 m	auf Anfrage
Mindestlänge endlos verschweißt (V)	1000 mm
Standardmaterial	TPUST1 ¹⁾
Stahl-Zugträger (Standard)	x
E-Zugträger	-
VA-Zugträger	o
PAZ	x
PAR	x
PAZ-PAR	x
DL / DL-PAZ	-
DR / DR-PAZ	-
T / T-PAZ	o

BRECO® TK1/2"K13 (M/V) Spezifische Zahnkraft							
Drehzahl n [min ⁻¹]	F _{tspez} [N/cm]	Drehzahl n [min ⁻¹]	F _{tspez} [N/cm]	Drehzahl n [min ⁻¹]	F _{tspez} [N/cm]	Drehzahl n [min ⁻¹]	F _{tspez} [N/cm]
0	44,00	800	28,20	2000	22,10	5000	15,74
20	42,70	900	27,50	2200	21,50	5500	15,07
40	41,60	1000	26,80	2400	20,90	6000	14,46
60	40,70	1100	26,20	2600	20,30	6500	13,89
80	39,80	1200	25,60	2800	19,81	7000	13,36
100	39,10	1300	25,10	3000	19,33	7500	12,87
200	36,10	1400	24,60	3200	18,88	8000	12,42
300	34,10	1500	24,10	3400	18,45	8500	11,99
400	32,50	1600	23,70	3600	18,05	9000	11,58
500	31,10	1700	23,20	3800	17,68	9500	11,19
600	30,00	1800	22,90	4000	17,32	10000	10,83
700	29,10	1900	22,50	4500	16,49		

BRECO® TK1/2"K13 (M/V) Zulässige Seilzugkraft F _{Tzul} / Spez. Federrate / Riemen-gewicht						
Riemenbreite		b [mm]	38,1	50,8	76,2	101,6
M	E- / Stahl-Zugträger	F _{Tzul} [N]	3200	4200	4800	6200
	Spez. Federrate (E- / Stahl-Zugträger)	C _{spez} [N]	0,80·10 ⁶	1,10·10 ⁶	1,65·10 ⁶	2,20·10 ⁶
	VA-Zugträger	F _{Tzul} [N]	2560	3360	3840	4960
	Spez. Federrate (VA-Zugträger)	C _{spez} [N]	0,80·10 ⁶	1,10·10 ⁶	1,65·10 ⁶	2,20·10 ⁶
V	E- / Stahl-Zugträger	F _{Tzul} [N]	1600	2100	2400	3100
	VA-Zugträger	F _{Tzul} [N]	1280	1680	1920	2480
Riemen-gewicht	Standard	[kg/m]	0,222	0,275	0,368	0,469
	DL	[kg/m]	-	-	-	-
	DR	[kg/m]	-	-	-	-
	T	[kg/m]	0,253	0,338	0,507	0,676

BRECO® TK1/2"K13 (M/V) Biege-willigkeit (Mindestzähnezahlen / Mindestdurchmesser)														
		Stahl-Zugträger				E-Zugträger				VA-Zugträger				
		Standard	DL	DR	T	Standard	DL	DR	T	Standard	DL	DR	T	
z _{min}	Ohne Gegenbiegung	z _{min}	18	-	-	20	-	-	-	-	22	-	-	22
		d _{min} [mm]	80	-	-	80	-	-	-	-	80	-	-	80
z _{min}	Mit Gegenbiegung	z _{min}	20	-	-	20	-	-	-	-	32	-	-	32
		d _{min} [mm]	120	-	-	120	-	-	-	-	130	-	-	130

x lieferbar
o Mindestabnahmemenge anfragen
- nicht lieferbar
¹⁾ weitere Materialien auf Anfrage