

ATK10K13

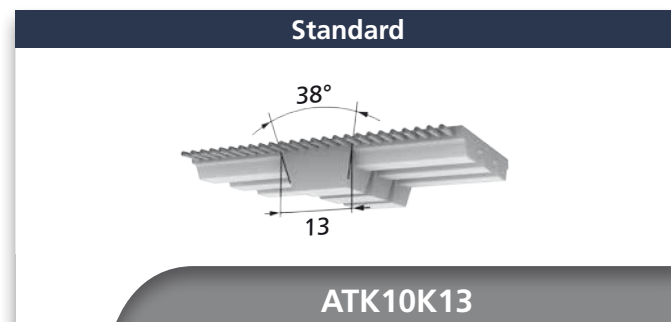

ATK10K13

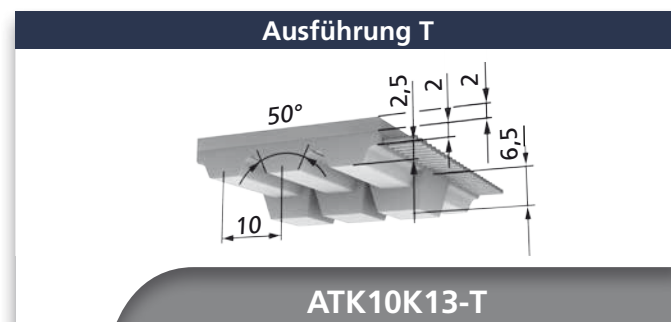

ATK10K13-T

Riemenbreiten b [mm] (Zwischenbreiten auf Anfrage)				
32	50	75	100	150

ATK10K13 (M/V)	Lieferbare Längen und Ausführungen
Standardlieferlänge (M)	50 m - Rolle
Zuschnitte / Längen > 50 m	auf Anfrage
Mindestlänge endlos verschweißt (V)	1000 mm
Standardmaterial	TPUST1 <sup>1)</sup>
Stahl-Zugträger (Standard)	x
E-Zugträger	-
VA-Zugträger	o
PAZ	x
PAR	x
PAZ-PAR	x
DL / DL-PAZ	-
DR / DR-PAZ	-
T / T-PAZ	o

b<sub>max</sub> = 100

BRECO® ATK10K13 (M/V) Spezifische Zahnkraft							
Drehzahl n [min <sup>-1</sup> ]	F <sub>tspez</sub> [N/cm]	Drehzahl n [min <sup>-1</sup> ]	F <sub>tspez</sub> [N/cm]	Drehzahl n [min <sup>-1</sup> ]	F <sub>tspez</sub> [N/cm]	Drehzahl n [min <sup>-1</sup> ]	F <sub>tspez</sub> [N/cm]
0	87,50	800	62,15	2000	48,01	5000	32,08
20	86,22	900	60,47	2200	46,41	5500	30,36
40	85,01	1000	58,94	2400	44,94	6000	28,79
60	83,88	1100	57,51	2600	43,58	6500	27,33
80	82,81	1200	56,19	2800	42,30	7000	25,98
100	81,80	1300	54,95	3000	41,11	7500	24,72
200	77,43	1400	53,79	3200	39,99	8000	23,54
300	73,87	1500	52,70	3400	38,93	8500	22,43
400	70,88	1600	51,66	3600	37,93	9000	21,37
500	68,29	1700	50,68	3800	36,97	9500	20,38
600	66,02	1800	49,75	4000	36,06	10000	19,43
700	63,98	1900	48,86	4500	33,97		

BRECO® ATK10K13 (M/V) Zulässige Seilzugkraft F <sub>Tzul</sub> / Spez. Federrate / Riemen-gewicht							
Riemenbreite	b [mm]	32	50	75	100	150	
M	E- / Stahl-Zugträger	F <sub>Tzul</sub> [N]	4500	7500	10500	16000	22000
	Spez. Federrate (E- / Stahl-Zugträger)	C <sub>spez</sub> [N]	1,20·10 <sup>6</sup>	1,87·10 <sup>6</sup>	2,80·10 <sup>6</sup>	3,74·10 <sup>6</sup>	5,61·10 <sup>6</sup>
	VA-Zugträger	F <sub>Tzul</sub> [N]	3375	5625	7875	12000	16500
	Spez. Federrate (VA-Zugträger)	C <sub>spez</sub> [N]	1,20·10 <sup>6</sup>	1,87·10 <sup>6</sup>	2,80·10 <sup>6</sup>	3,74·10 <sup>6</sup>	5,61·10 <sup>6</sup>
V	E- / Stahl-Zugträger	F <sub>Tzul</sub> [N]	2250	3750	5250	8000	11000
	VA-Zugträger	F <sub>Tzul</sub> [N]	1690	2815	3940	6000	8250
Riemen-gewicht	Standard	[kg/m]	0,227	0,331	0,465	0,621	0,889
	DL	[kg/m]	-	-	-	-	-
	DR	[kg/m]	-	-	-	-	-
	T	[kg/m]	0,303	0,451	0,645	0,861	-

BRECO® ATK10K13 (M/V) Biege-willigkeit (Mindestzähnezahlen / Mindestdurchmesser)														
		Stahl-Zugträger				E-Zugträger				VA-Zugträger				
		Standard	DL	DR	T	Standard	DL	DR	T	Standard	DL	DR	T	
z <sub>min</sub> d <sub>min</sub>	Ohne Gegenbiegung	z <sub>min</sub>	20	-	-	25	-	-	-	-	25	-	-	25
		d <sub>min</sub> [mm]	60	-	-	80	-	-	-	-	80	-	-	80
z <sub>min</sub> d <sub>min</sub>	Mit Gegenbiegung	z <sub>min</sub>	25	-	-	25	-	-	-	-	40	-	-	40
		d <sub>min</sub> [mm]	120	-	-	120	-	-	-	-	130	-	-	130

- x lieferbar
- o Mindestabnahmemenge anfragen
- nicht lieferbar
- <sup>1)</sup> weitere Materialien auf Anfrage